

Filter

GeoFilter Oil 100 und 160

GeoFilter Öl wird zur Entfernung von Ölnebel aus dem Schneidbearbeitungsmaschinen verwendet, bevor es in dem zentralen Rohrsystem endet.

Dies verhindert das Öl in dem Rohrsystem kondensiert. GeoFilter Oil ist in zwei Größen erhältlich: 100 und 160. Die Größe dem Durchmesser des stutzen bezieht.

- Größe 100 in erster Linie mit konventionellen Drehmaschinen, Fräsmaschinen, Nassschleifmaschinen, usw.

- Größe 160 wird in erster Linie in Verbindung mit CNC-Bearbeitungszentren und Drehmaschinen eingesetzt.

Es wird empfohlen, einen Ölseparator an jeder Maschine zu verwenden. Im Zusammenhang mit dem Ölabscheider wird der Mini oder ASA Arm verwendet, wie in der Abbildung unten gezeigt.

Kastenventilatoren – Spirokanal

Das Filtermedium ist aus Aluminium Matte gemacht. Es kann über den abnehmbaren Boden abgenommen werden.

Der Boden ist mit einem Abgriff versehen, um das abgeschiedene Öl abgelassen wird. Es kann dann in die Maschine zurückgeführt werden.

Der Ölabscheider ist aus pulverbeschichtetem Edelstahl.

Filterfläche, Größe 100: 0,13 m²

Filterfläche, Größe 160: 0,19 m²

Beispiel einer GeoFilter Oil Anlage

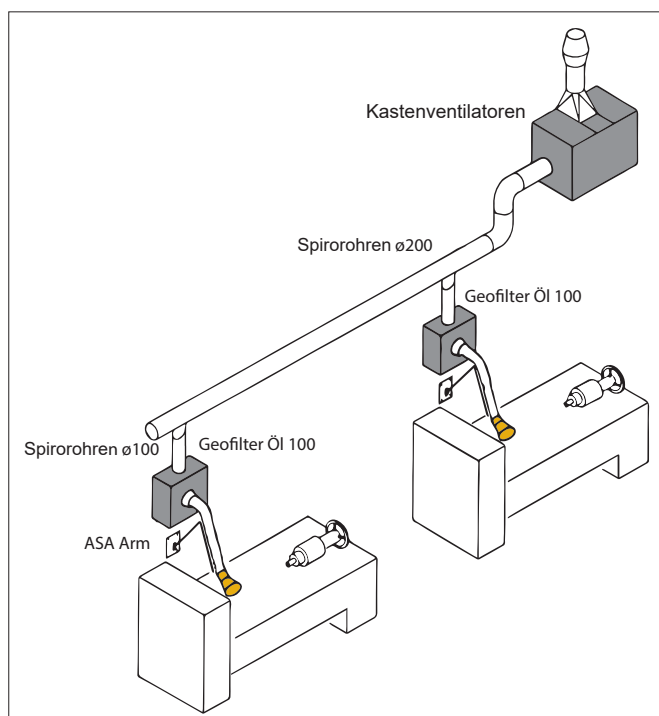

GeoFilter Oil

Bestellungstabelle

Artikelnr.	Beschreibung
15-020	GeoFilter Oil 100 400x400 mm
15-220	GeoFilter Oil 160 400x600 mm

Zubehör

15-030	Separate Aluminium Filtermatte 400 x 400
15-031	Separate Aluminium Filtermatte 400 x 600

Dimensionen

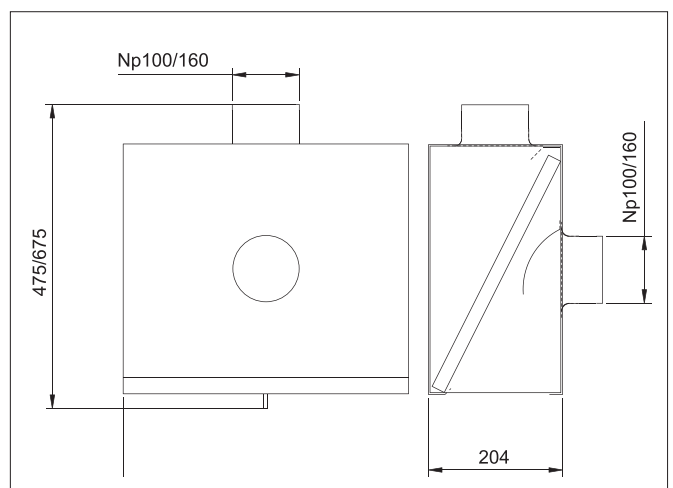

Kinncurve

